

Aufbau- und Verwendungsanleitung

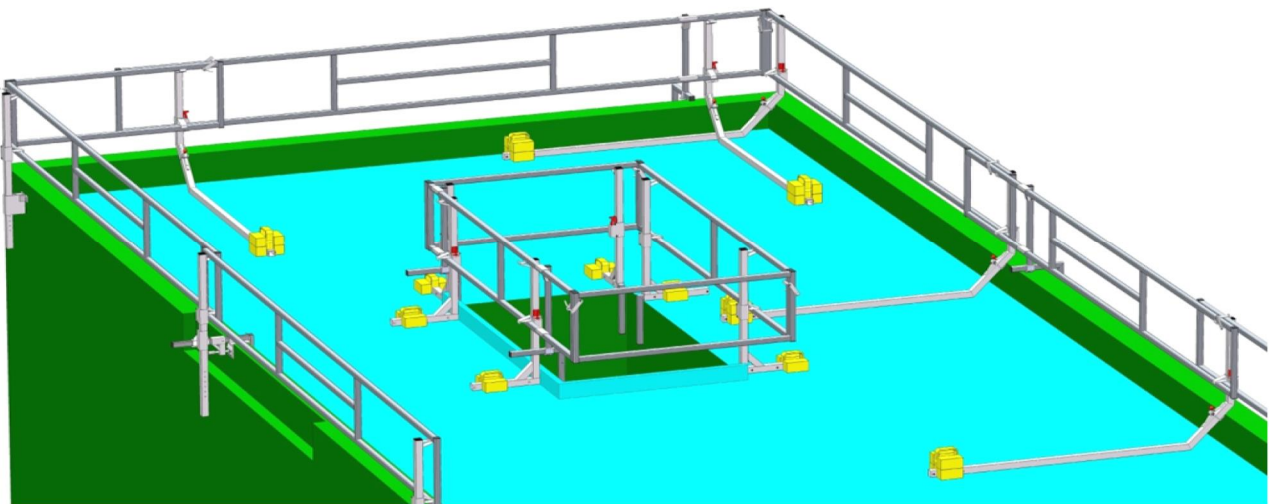

Etanco-Flachdach-Absturzsicherung

Gültig ab 03/2015

Etanco GmbH
Auf der Landeskrone
57234 Wilnsdorf
Telefon: +49 (0) 2739/87546-0
E-Mail: info@etanco.de
www.etanco.de

Inhaltsverzeichnis

1	Verwendung	4
1.1	Informationen zu dieser Aufbauanleitung	4
1.1.1	Aufbau von Gefahren- und Warnhinweisen	4
1.1.2	Symbole und Schreibweisen	4
1.1.3	Gebrauch dieser Aufbauanleitung	4
1.2	Bestimmungsgemäße Verwendung	5
2	Allgemeine Sicherheitshinweise	6
2.1	Persönliche Schutzausrüstung (PSA)	6
3	Benötigtes Material	7
3.1	Benötigtes Werkzeug	8
4	ETANCO-Flachdach-Absturzsicherung auf- und abbauen	9
4.1	ETANCO-Flachdach-Absturzsicherung aufbauen	9
4.1.1	Montage Schutzwandhalter und Geländerrahmen	9
4.2	ETANCO- Flachdachabsicherung abbauen	13
5	Wartung und Service, Lagerung	14
6	Entsorgung	15
6.1	Allgemeines	15
6.2	Entsorgung	15
7	Ersatzteilliste	16

1 Verwendung

1 Verwendung

1.1 Informationen zu dieser Aufbauanleitung

1.1.1 Aufbau von Gefahren- und Warnhinweisen

Die folgenden Hinweise machen auf die verschiedenen Gefahrenstufen aufmerksam.

GEFAHR!

Bei hohem Risiko, insbesondere, wenn die Gefahr einer schweren Körperverletzung oder Tod drohen.

WARNUNG!

Bei mittlerem Risiko, wenn die Nichtbeachtung der Hinweise zu einer Körperverletzung führen kann.

VORSICHT!

Bei geringem Risiko. Das Nichtbefolgen dieser Hinweise kann zu einer leichten Körperverletzung oder zu umfangreichen Sachschäden führen.

HINWEIS!

Bei geringem Risiko. Das Nichtbefolgen dieser Hinweise kann zu Sachschäden führen.

1.1.2 Symbole und Schreibweisen

Folgende Symbole und Schreibweisen werden in dieser Betriebsanleitung verwendet:

Symbole/Schreibweise	Bedeutung
	Einfache Handlungsanweisung oder Handlungsanweisung aus mehreren Schritten, deren Reihenfolge keine Rolle spielt.
1. 2.	Handlungsanweisung, die aus mehreren Schritten in einer bestimmten Reihenfolge besteht.
•	Aufzählungspunkte

Tab. 1: Symbole und Schreibweisen

 **Dieses Symbol steht für technische Erfordernisse, die besonders beachtet werden müssen.**

1.1.3 Gebrauch dieser Aufbauanleitung

Diese Aufbauanleitung enthält erforderliche Informationen für die bestimmungsgemäße Verwendung und den Aufbau des Produktes. Sie gilt als

wesentlicher Bestandteil des Produktes und muss jederzeit zugänglich sein, sowie in dessen Nähe aufbewahrt werden.

1.2 Bestimmungsgemäße Verwendung

Bei der Etanco-Flachdachabsicherung handelt es sich um einen temporären Seitenschutz nach DIN EN 13374 Klasse A und erfüllt hinsichtlich ihrer



Dimensionierung alle Anforderungen für den Lastfall %Tagesbetrieb% als auch für den Lastfall %Größte Windlast%.

- Die Dachneigung darf 5° nicht überschreiten.
- Die maximal zulässige Aufbauhöhe über der Geländeoberfläche beträgt 100m im Territorium der Deutschen Bucht und an Standorten die 1200m über dem Meeresspiegel liegen ist die Aufbauhöhe auf 20 m über dem Boden begrenzt.
- Die Etanco-Flachdachabsturzabsicherung darf nur während den Dacharbeiten die zeitlich begrenzt sind, verwendet werden.
- Die Oberkante der Attika muss mindestens 150 mm über der Arbeitsfläche liegen.
- Aufbauten und Plakatierungen, die die Windangriffsfläche vergrößern sind verboten.
- Die Teile dürfen nicht in oder auf aggressiven Medien (z.B. feuchter Zementboden) gelagert werden.

2 Allgemeine Sicherheitshinweise

- ▶ Nur unbeschädigte Originalbauteile verwenden.
- ▶ Am Produkt keinerlei Veränderungen vornehmen, welche die Funktion oder die Sicherheit beeinträchtigt.
- ▶ Bei allen Arbeiten die geltenden Regeln der Technik, die Betriebssicherheitsverordnung (BetrSichV) sowie die Informationen, Regeln und Vorschriften der Berufsgenossenschaften beachten.
- ▶ Darauf achten, dass nur unterwiesenes Personal die Etanco-Flachdachabsicherung aufbaut.
- ▶ Darauf achten, dass für die Montage der Etanco-Flachdachabsicherung das Personal durch PSA (Persönliche Schutzausrüstung) gesichert ist (siehe Kapitel 2.1).
- ▶ Vor dem Aufbau darauf achten, dass alle benötigten Teile vorhanden sind.
- ▶ Bei Windgeschwindigkeiten über Windstärke 6 nach der Beaufortskala sind die Arbeiten auf dem Dach einzustellen.
- ▶ Nach dem Sturz einer Person oder dem Fall eines Gegenstandes gegen oder in die Etanco-Flachdach-Absturzsicherung darf die Etanco-Flachdach-Absturzsicherung nur dann weiterhin verwendet werden, wenn sie durch eine fachkundige Person überprüft wurde.
- ▶ Nach Arbeitsende oder bei aufkommendem Wind, muss die Attika-Abstrichsicherung an jedem Schutzwandhalter zur Sicherung angebaut werden

2.1 Persönliche Schutzausrüstung (PSA)

Beim Aufbau der Giebelabsturzsicherung muss folgende Schutzausrüstung getragen werden:

- Schutzhelm
- Sicherheitsschuhe
- Sicherheitshandschuhe
- Brustgurt

3 Benötigtes Material

Die für den Aufbau der **ETANCO**-Flachdach-Absturzsicherung benötigten Teile müssen vor dem Aufbaubeginn ausgesucht und bereitgestellt werden.
Die Anzahl der Teile muss für jeden Einsatz neu definiert werden.

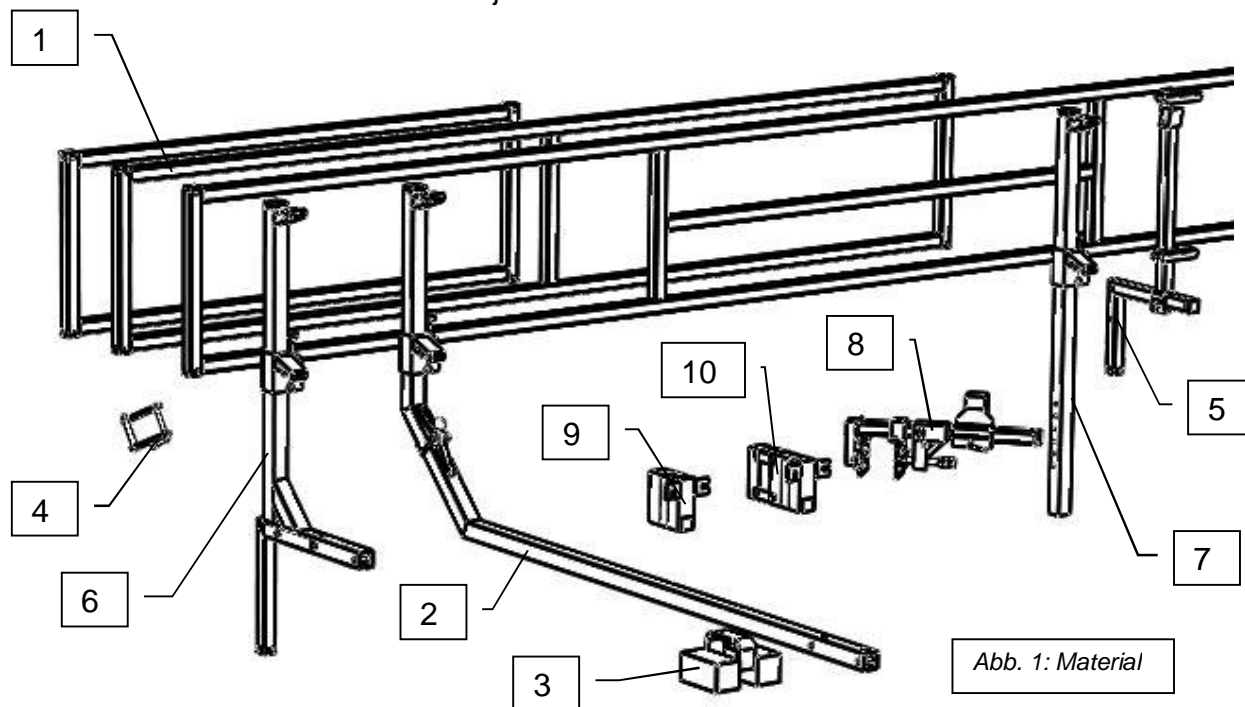

Pos.	Bezeichnung	Artikel-Nr.
1	Geländerrahmen <ul style="list-style-type: none"> • 5 m • 3 m • 1,5 m 	7722 7723 7724
2	Schutzwandhalter, klappbar	7720
3	Ballastgewicht ! pro Schutzwandhalter werden zwei Stück benötigt !	7719
4	Eckverbinder	7729
5	Attika-Absturzsicherung	7728
6	Pfosten, kurz	7731
7	Pfosten lang	7732
8	Attikaklemme	7725
9	Konsole	7726
10	Doppelkonsole	7727

3 Benötigtes Material

Tab. 2: *Benötigtes Material*

3.1 Benötigtes Werkzeug

- Hammer
- Beim optionalen Anbau der Konsole (7726) oder Doppelkonsole (7727) sind Hilfsmittel zum Erstellen der Dübelbohrungen erforderlich.
Es sind 2 Stück Dübel (Anker) pro Konsole mit einer Auszugskraft von mindestens 4,0kN/Dübel erforderlich.
Max. Verschraubungsdurchmesser an der Konsole 11mm

4 ETANCO-Flachdach-Absturzsicherung auf- und abbauen

4.1 Etanco-Flachdach-Absturzsicherung aufbauen

-  ▷ Vor jedem Aufbau alle Teile der ETANCO-Flachdach-Absturzsicherung auf eventuelle Schäden bzw. Verschleiß untersuchen.
- ▷ Zustand der Verbindungselemente prüfen.
- ▷ Beschädigte oder verschlissene Teile auswechseln.

4.1.1 Montage Schutzwandhalter und Geländerrahmen

1. Den Schutzwandhalter aufklappen, bis die Verriegelung mit dem roten Knopf einrastet. (Abb.)



WARNUNG! Verletzungsgefahr!

- Bauteile können bei der Montage herabfallen.
- Quetschgefahr

2. Der Ballast muss zwischen den zwei Schrauben, die sich am unteren Teil des Schutzwandhalters befinden, platziert werden. (Abb.)



Abb. 2: Schutzwandhalter aufklappen

3. Geländerrahmen auf die oberen Halter der Schutzwandhalter auflegen. Die Gegenhalter mit Keilverschluss nach oben schieben, sodass der Geländerrahmen sich selbst in Position bringt. Den Gegenhalter wieder nach unten fallen lassen und mit einem 500 g Hammer auf die Nase des Keils schlagen, damit der Gegenhalter fest sitzt (Abb.)
4. Schutzwandhalter ganz an die Attika schieben

4 Etanco-Flachdach-Absturzsicherung auf- und abbauen

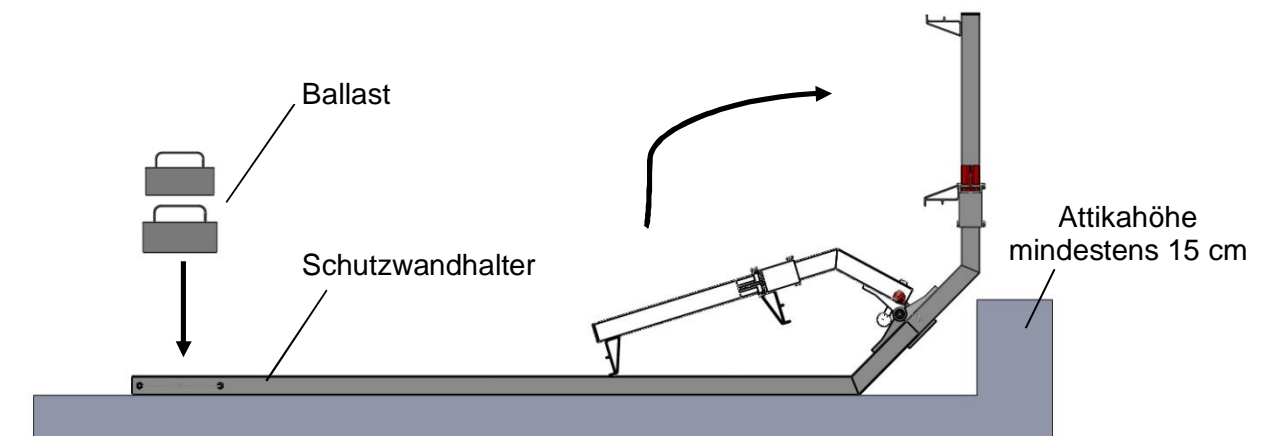

Abb. 3: Montage Geländerrahmen



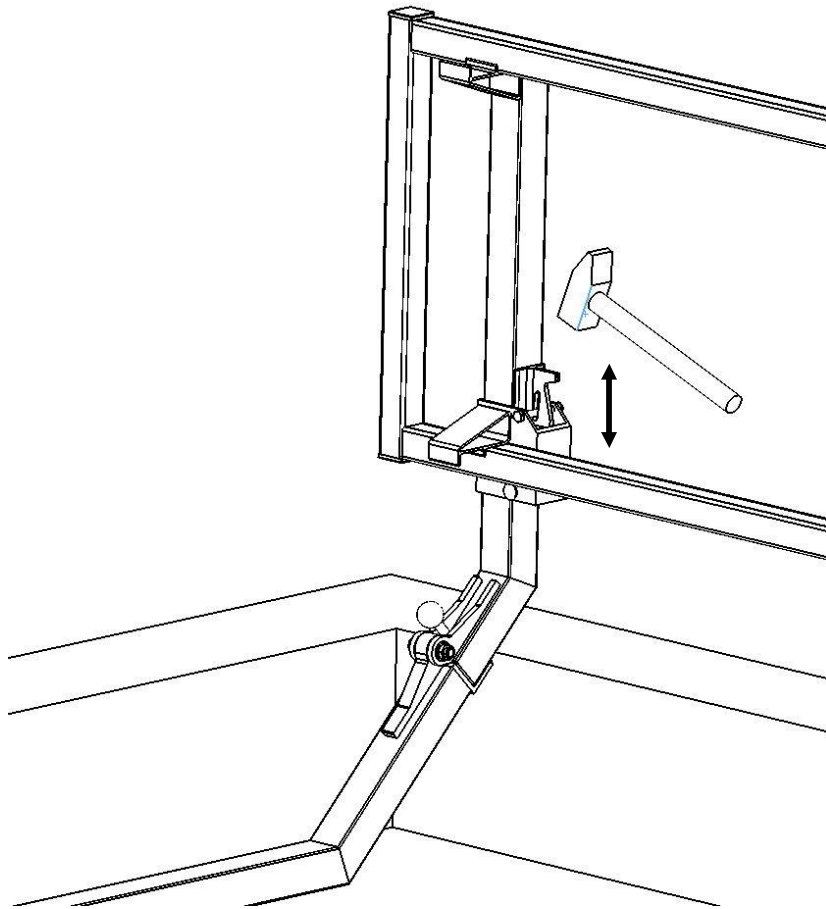
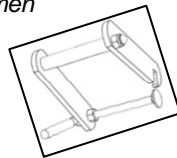

Abb. 4: Eckverbinder montieren

4.1.1.1 Attika-Abrutschsicherung montieren

4 Etanco-Flachdach-Absturzsicherung auf- und abbauen

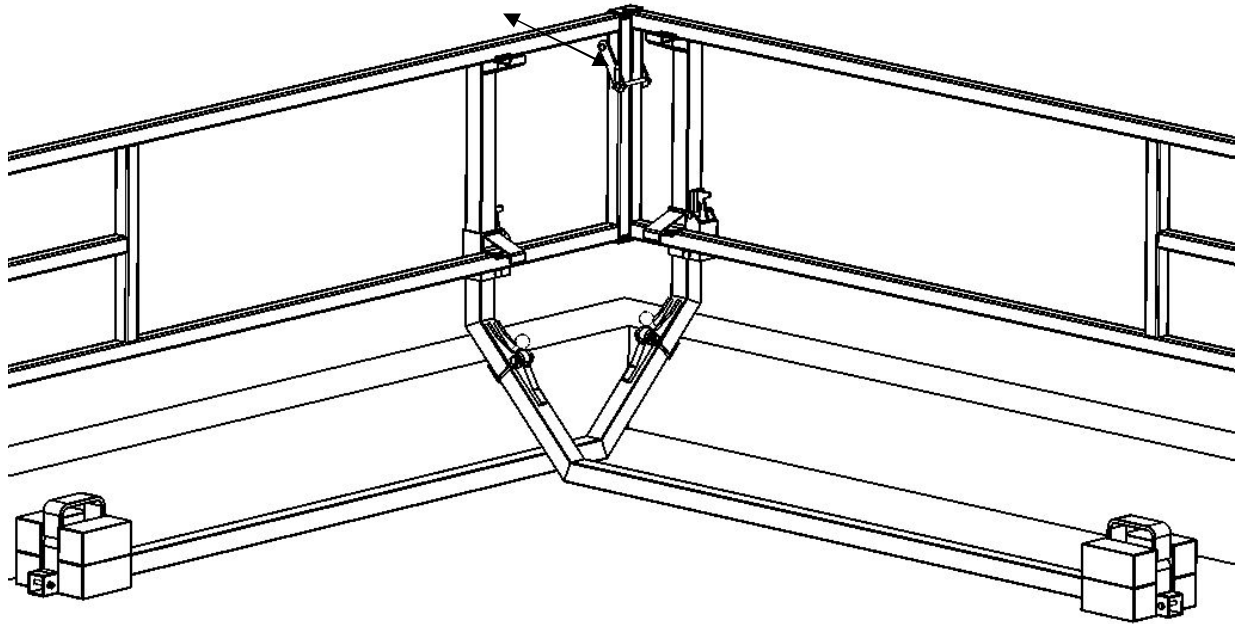

Abb. 5: Attika-Abrutschsicherung montieren

Die Attika-Abrutschsicherung auf den Geländerrahmen setzen.
Verstellbaren Fuß der Attika-Abrutschsicherung von außen an die Attika anschlagen
und Knebelschraube fest anziehen.
Darauf achten, dass die Attika-Abrutschsicherung so nah wie möglich an einem
Schutzwandhalter positioniert ist

4.1.1.2 Optionaler Anbau von Konsole (Art. 7726) oder Doppelkonsole (7727)

- i** Die Dübel (Anker) müssen je nach Bauwerksbeschaffenheit ausgewählt werden. Die Auszugskraft muss mindestens 4, kN pro Dübel betragen
Es sind die Angaben und Einbauvorschriften des Dübelherstellers zu beachten!
Soll der Köcher dauerhaft am Bauwerk verbleiben, ist darauf zu achten, dass die Materialpaarungen nicht zu Korrosion führen
Maximaler Abstand von Unterkante Handlauf bis Oberkante Köcher: 115cm

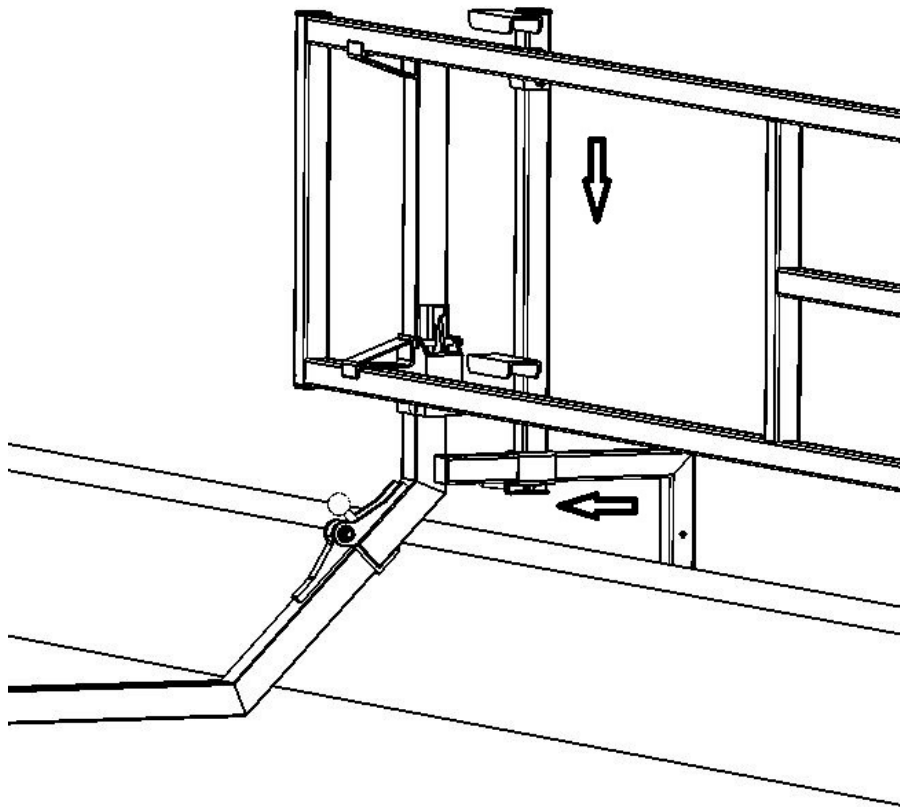
Einstellen der gewünschten



Abb. 6: Montage Köcher

4.2 Etanco- Flachdachabsicherung abbauen

- ▶ Die Etanco- Flachdachabsicherung in umgekehrter Reihenfolge abbauen.
- i** ▶ Nach jedem Abbau alle Teile der Etanco- Flachdachabsicherung auf eventuelle Schäden bzw. Verschleiß untersuchen.
▶ Beschädigte oder verschlissene Teile auswechseln.

5 Wartung und Service, Lagerung

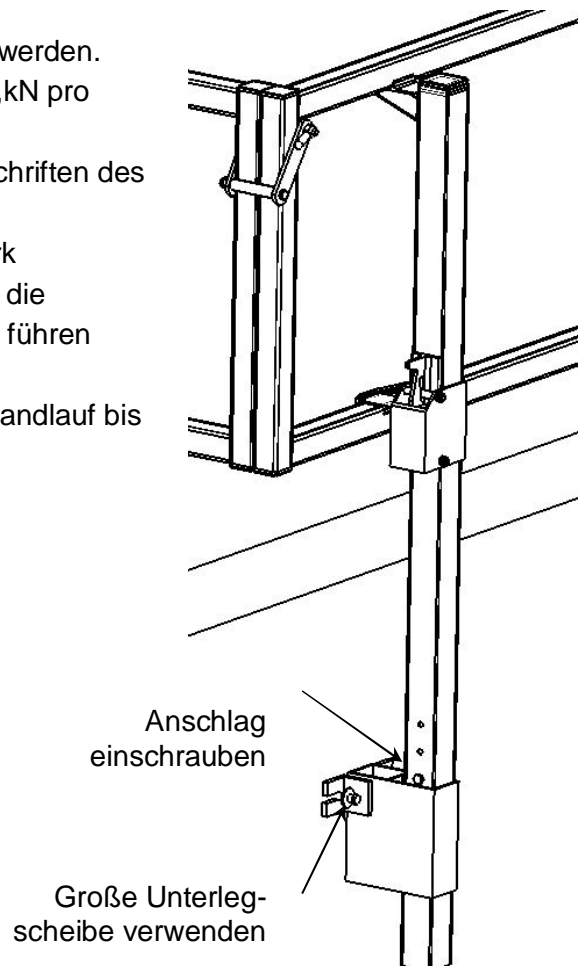
- Die Etanco- Flachdachabsicherung ist wartungsfrei ausgelegt.
- Alle beweglichen Teile **mit Ausnahme des Keilverschlusses** sind spätestens jährlich, im Bedarfsfall jedoch früher, zu schmieren.
- Die Bauteile der Etanco- Flachdachabsicherung dürfen nicht aggressiver Umgebung (Streusalz, Zement usw.) gelagert werden.
- Sämtliche Prüfungen und Reparaturen an der Etanco- Flachdachabsicherung werden im Rahmen des Produktservice vom Hersteller übernommen.

6 Entsorgung

6.1 Allgemeines

Die Komponenten der Etanco- Flachdachabsicherung müssen fachgerecht entsorgt werden, wenn sie nicht mehr benötigt werden.

- ▶ Bei der Entsorgung des Produkts der Rückgewinnung der Rohstoffe Vorrang einräumen (gemäß Richtlinie 75 / 439 / EWG, geändert durch 87 / 101 / EWG).

6.2 Entsorgung



i Die Etanco- Flachdachabsicherung besteht zu einem großen Teil aus wiederverwertbaren Materialien.



Bei der Entsorgung die länderspezifischen Entsorgungsvorschriften beachten.

- ▶ Etanco- Flachdachabsicherung reinigen.
- ▶ Alle lösbaren Komponenten von der Etanco- Flachdachabsicherung entfernen.
- ▶ Komponenten aus verschiedenen Materialtypen in Einzelteile zerlegen.
- ▶ Zerlegte Elemente nach Materialtypen sortieren.
- ▶ Materialtypen gemäß den örtlichen Vorschriften fachgerecht entsorgen.

7 Ersatzteilliste

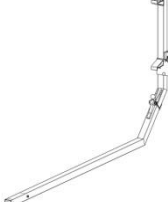
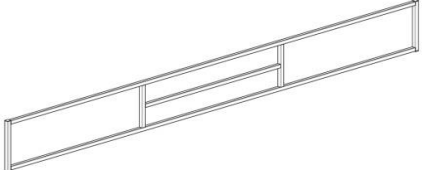
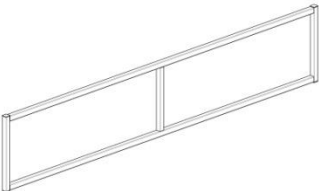
7 Ersatzteilliste

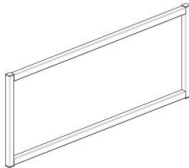
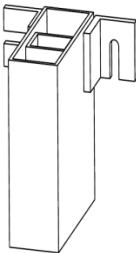
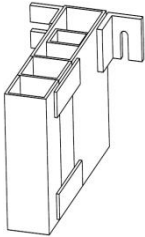
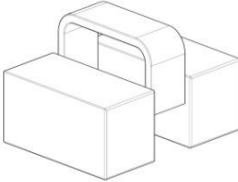
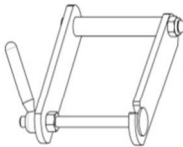
Bestell-Nr.	Benennung		Gewicht
7732	Pfosten, lang		3,1 kg
7731	Pfosten, kurz		3,4 kg
7720	Schutzwand, klappbar		6 kg
7722	Geländerrahmen, 5 m		13,1 kg
7723	Geländerrahmen, 3 m		6,2 kg

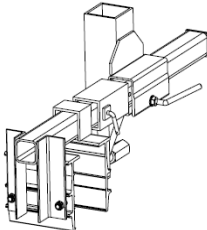
7724	Geländerrahmen, 1,5 m		3,4 kg
7726	Konsole		1,2 kg
7727	Doppelkonsole		1,9 kg
7719	Ballastgewicht		17,5 kg
7729	Eckverbinder		0,2 kg
7728	Attika-Abrutschsicherung, verstellbar		2,1 kg
7725	Attika-Klemme		4,8 kg

7 Ersatzteilliste

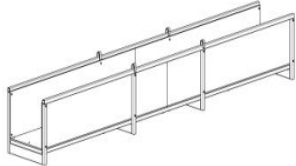
7730	Transportbehälter		223 kg
------	-------------------	--	--------

Tab. 3: Ersatzteilliste

Etanco GmbH
Auf der Landeskronen
57234 Wilnsdorf-Wilden
Telefon: +49 (0) 2739/87546-0
E-Mail: info@etanco.de
www.etanco.de
